



**LE RÉSEAU DE CRÉATION
ET D'ACCOMPAGNEMENT PÉDAGOGIQUES**

**Ce document a été mis en ligne par le Réseau Canopé
pour la Base Nationale des Sujets d'Examens de l'enseignement professionnel.**

Ce fichier numérique ne peut être reproduit, représenté, adapté ou traduit sans autorisation.

**BACCALAURÉAT PROFESSIONNEL
MAINTENANCE DES VÉHICULES**

OPTION A : VOITURES PARTICULIÈRES

SESSION 2017

ÉPREUVE E2

ANALYSE PRÉPARATOIRE À UNE INTERVENTION

Durée : 3 heures

Coefficient : 3

Ce sujet est composé de 3 dossiers :

Dossier sujet	DS 1 à DS 6
Dossier technique	DT 1 à DT 28
Dossier réponses	DR 1 à DR 14

Assurez-vous que le dossier qui vous est remis est complet.

Baccalauréat professionnel MAINTENANCE DES VÉHICULES		Option A : VOITURES PARTICULIÈRES	
E2 - Analyse préparatoire à une intervention		Session 2017	
Code : AP1706-MV VP T	Durée : 3 heures	Coefficient : 3	Page 1 sur 1

DANS CE CADRE	Académie :	Session :
	Examen :	Série :
	Spécialité/option :	Repère de l'épreuve :
	Epreuve/sous épreuve :	
	NOM :	
	<small>(en majuscule, suivi s'il y a lieu, du nom d'épouse)</small>	
	Prénoms :	
Né(e) le :	N° du candidat	<input type="text"/>
<small>(le numéro est celui qui figure sur la convocation ou liste d'appel)</small>		
NE RIEN ÉCRIRE	Appréciation du correcteur	
	<input type="text"/>	
	Note :	<input type="text"/>

Il est interdit aux candidats de signer leur composition ou d'y mettre un signe quelconque pouvant indiquer sa provenance.

BACCALAURÉAT PROFESSIONNEL MAINTENANCE DES VÉHICULES

OPTION A : VOITURES PARTICULIÈRES

SESSION 2017

ÉPREUVE E2	
ANALYSE PRÉPARATOIRE À UNE INTERVENTION	
Durée : 3 heures	Coefficient : 3

DOSSIER RÉPONSES

Les candidats doivent rendre l'intégralité du dossier réponses à l'issue de la composition. Celui-ci sera agrafé dans la copie d'examen.

Matériels et documents autorisés :

- Calculatrice électronique, autonome, non imprimante, à entrée unique par clavier à l'exclusion de tout autre matériel électronique
- Les crayons de couleurs sont autorisés

Baccalauréat professionnel MAINTENANCE DES VEHICULES option A : VP	AP1706-MVVPT	Session 2017	DR
E2 - Analyse préparatoire à une intervention	Durée : 3h	Coefficient: 3	DR 1 / 14

NE RIEN ÉCRIRE DANS CETTE PARTIE

Question 2.

Questions 6 et 7.

The screenshot shows the Peugeot Planet 2000 Ri software interface. The title bar reads 'Peugeot Planet 2000 Ri v 09.B (22.02)'. The main window title is 'Peugeot Planet 2000 Ri'. On the left, a sidebar lists various functions: '308', 'VF34CRHRH55000349', 'Configuration et services calculateurs.', 'Test par calculateur .', 'Moteur / Boite de vitesses.', 'Calculateur moteur.', 'DCM3.4 RHR', and 'Lecture des défauts.'. The main area displays a list of engine faults, each with a gear icon and a description:

- Calculateur moteur**
Défaut permanent. Signal pression climatisation .Court-circuit à la masse, ou valeur trop basse
- Calculateur moteur**
Défaut permanent. Signal pression différentielle échappement .Court-circuit à la masse ou tuyaux pincés
- Calculateur moteur**
Défaut permanent. Signal pression différentielle échappement .Filtre à particules percé ou absent
- Calculateur moteur**
Défaut fugitif. Circuit chauffage additionnel 2.Court-circuit à la masse, court-circuit au plus, circuit ouvert ou dysfonctionnement actionneur
- Calculateur moteur**
Défaut fugitif distant. Réveil calculateur commandé à distance.Demande de réveil non plausible

The bottom of the screenshot shows the Windows taskbar with the 'démarrer' button and several open applications: 'Peugeot Planet Offic...', 'Peugeot Planet 2000...', and 'FR'.

Baccalauréat professionnel MAINTENANCE DES VEHICULES option A : VP	AP1706-MVVPT	Session 2017	DR
E2 - Analyse préparatoire à une intervention	Durée : 3h	Coefficient: 3	DR 2 / 14

NE RIEN ÉCRIRE DANS CETTE PARTIE

Question 9.

Peugeot Planet 2000 Ri v 09.B (22.02)

PEUGEOT Peugeot Planet 2000 Ri

308
VF34CRHRH55000349
Configuration et services calculateurs.
Test par calculateur .
Moteur / Boite de vitesses.
Calculateur moteur.
DCM3.4 RHR

Effectuer les tests : calculateur branché, Contact mis.

- Identification .
- Lecture des défauts.
- Effacement défaut(s).
- Historique.
- Mesures paramètres.
- Test des actionneurs.
- Apprentissages.
- Télécodage.
- Télécodage automatique.

Intervention APV FAP.

Peugeot Planet Interface

F1 F2 F5 F7 F8 OK

Question 11.

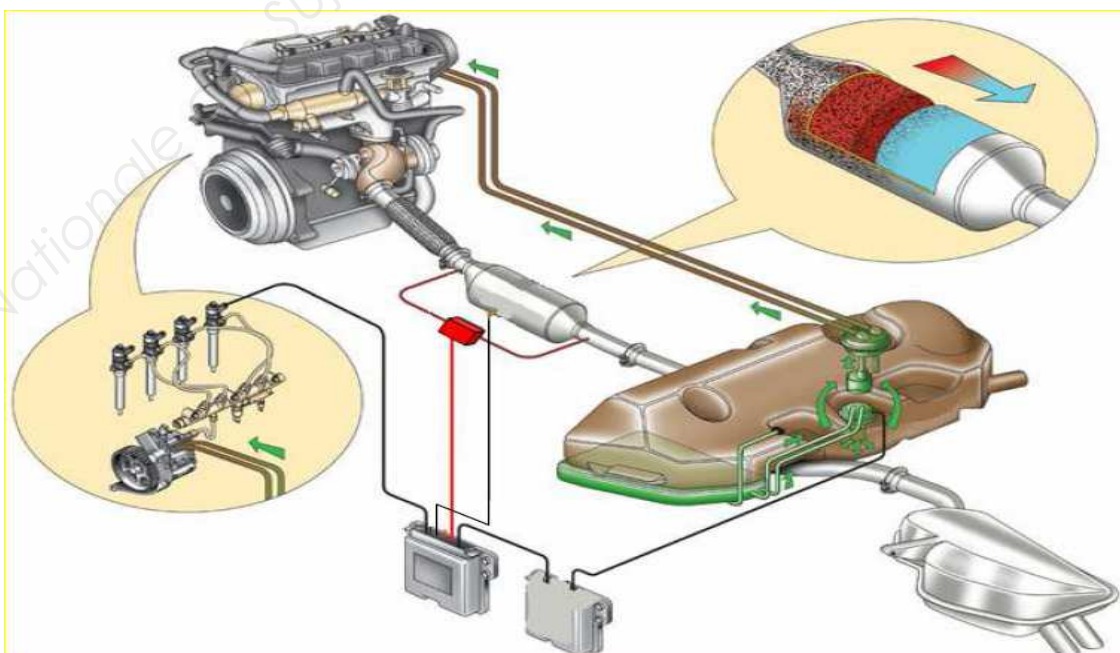

Baccalauréat professionnel MAINTENANCE DES VEHICULES option A : VP	AP1706-MVVPT	Session 2017	DR
E2 - Analyse préparatoire à une intervention	Durée : 3h	Coefficient: 3	DR 3 / 14

NE RIEN ÉCRIRE DANS CETTE PARTIE

Question 12.

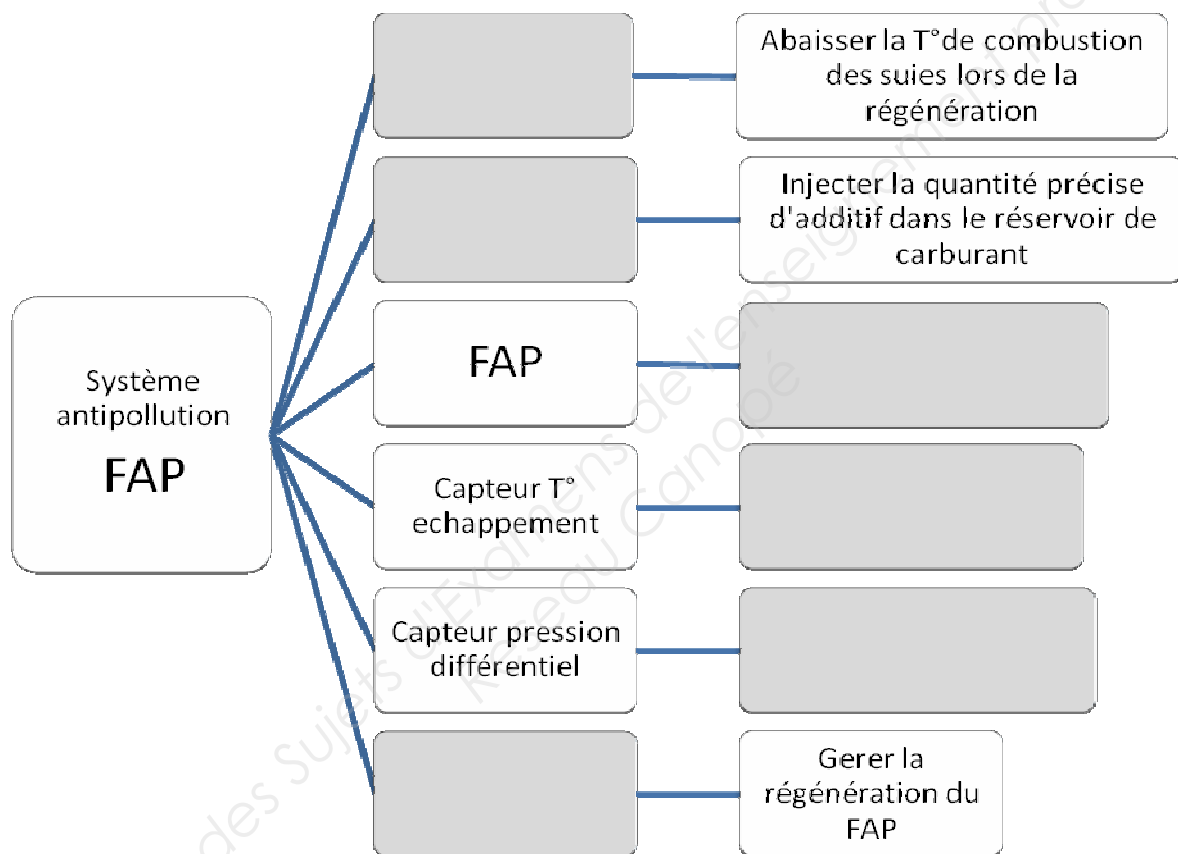

NE RIEN ÉCRIRE DANS CETTE PARTIE

Question 16.

N° de voie du capteur de pression différentiel	N° de fil correspondant	N° de voie du connecteur du calculateur de gestion moteur	Couleur du connecteur du calculateur de gestion moteur	Nombre de voies du connecteur du calculateur de gestion moteur

Question 17.

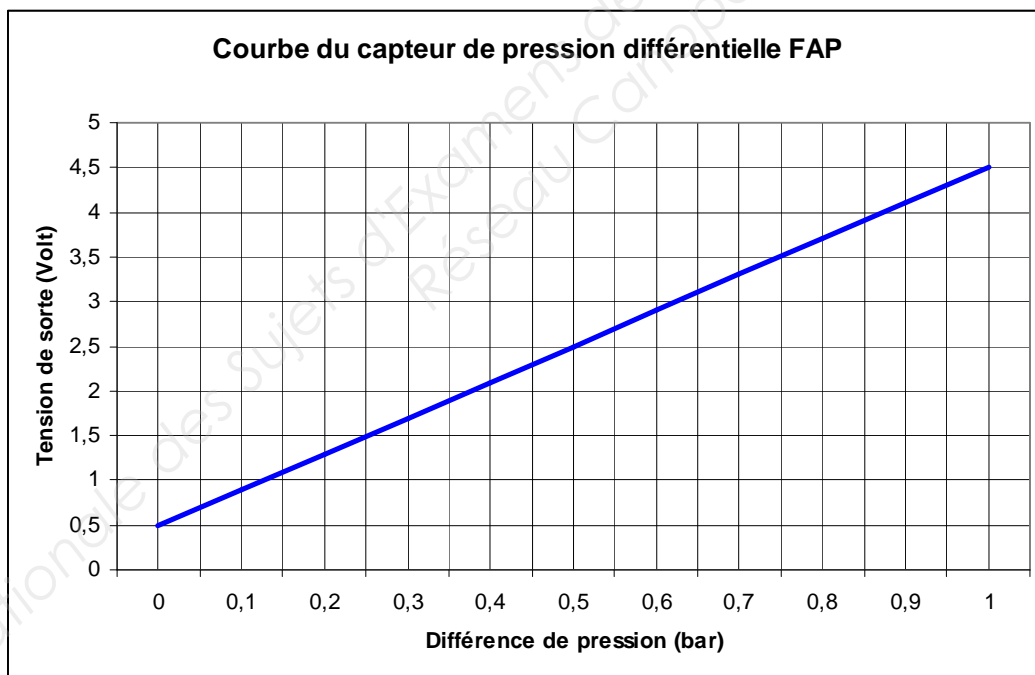

NE RIEN ÉCRIRE DANS CETTE PARTIE

Question 18.

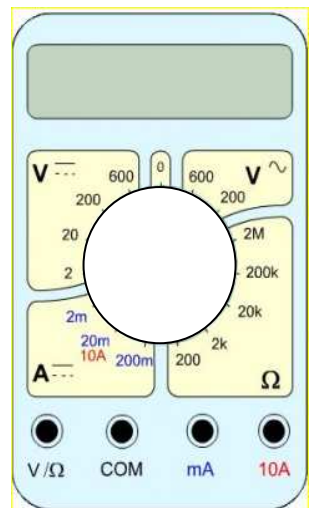
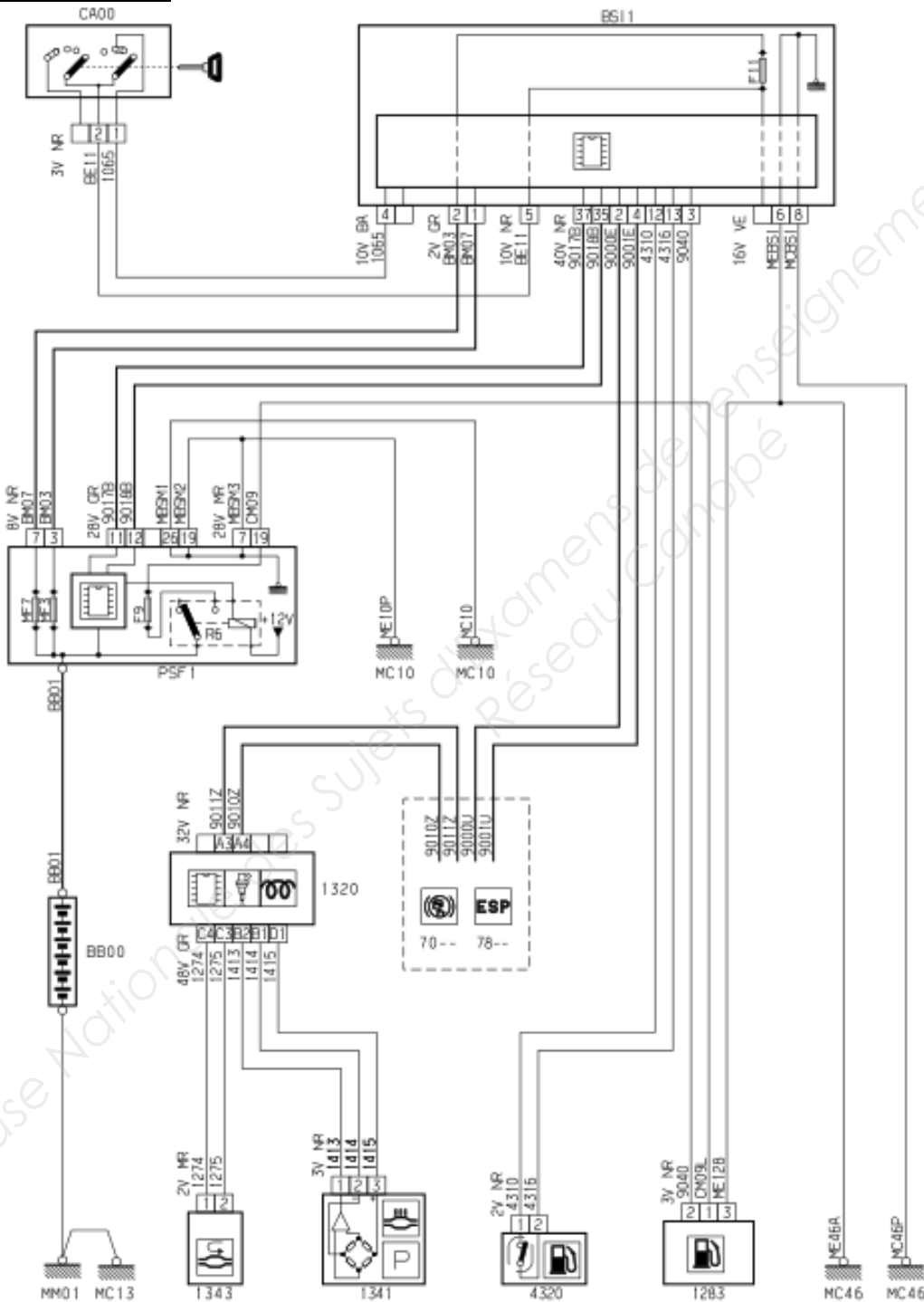

NE RIEN ÉCRIRE DANS CETTE PARTIE

Question 20.

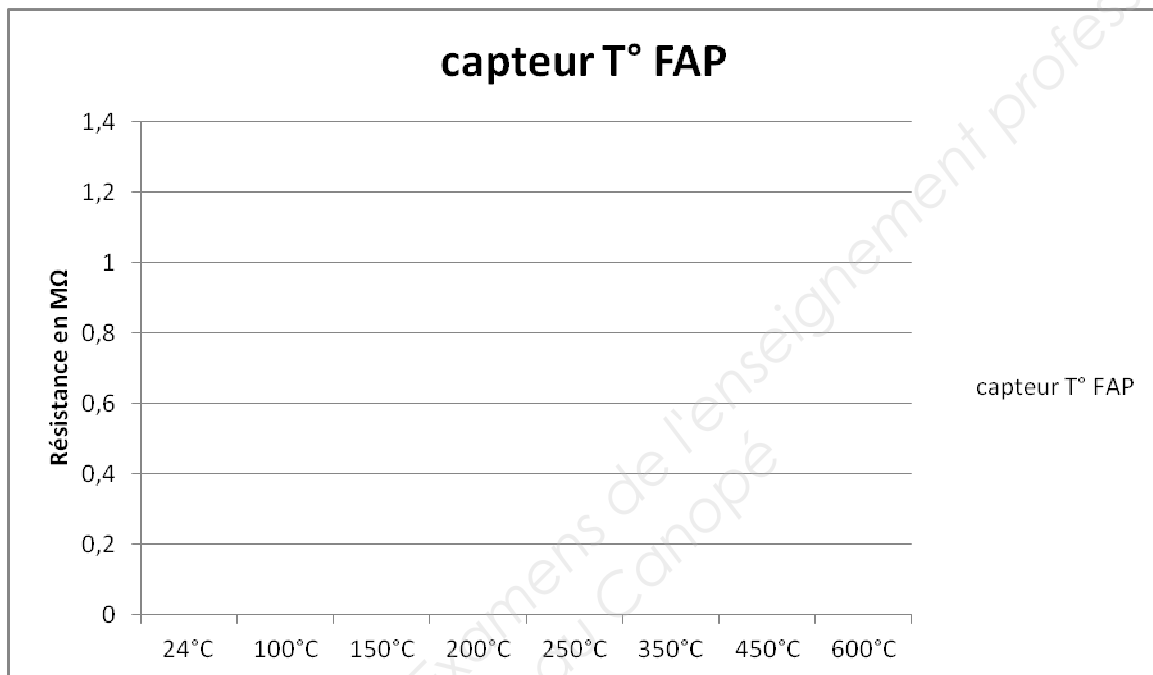

Question 21.

Valise diagnostique (PP2000) en mode lectures paramètres	<input type="checkbox"/>
Multimètre	<input type="checkbox"/>
Oscilloscope	<input type="checkbox"/>
Lampe témoin	<input type="checkbox"/>

NE RIEN ÉCRIRE DANS CETTE PARTIE

Question 22.

Nom de la mesure	Appareil utilisable	Points de mesure	Conditions de mesure	Valeurs admissibles
Tension alimentation du capteur de pression différentiel 1341	Entre voies et du connecteur 3V NR du capteur de pression différentiel 1341	Moteur tournant, capteur de pression différentiel branché ou débranché
Résistance du fil 1413	Entre voie du connecteur du capteur de pression différentiel 1341 et voie du connecteur du calculateur 1320	Capteur de pression différentiel 1341 et calculateur 1320
Isolement du fil 1413	ohmmètre	entre voies 1 et 2, puis 1 et 3, puis 2 et 3 du connecteur 3V NR du capteur de pression différentiel 1341	Capteur de pression différentiel 1341 et calculateur 1320 débranchés

NE RIEN ÉCRIRE DANS CETTE PARTIE

Question 23.

308 - T7F 1 17A80A - COLLECTEUR CATALYSEUR ECHAPP AV - Windows Internet Explorer
 http://public.servicebox.peugeot.com/docapv/affiche.do?ref=T7F117A80A&refaff=T7F117A80A&dfct=FCT0512

14/11/13		COLL
T7F 1 17A 80A		
03	0353 08	08 ENTRETOISE LIGNE ECHAPPEMENT DIAM 8X16-HT 44
04	0341 22	11 (MUL) ECROU A EMBASE 8X125-11-17,5
05	0355 65	03 GOUJON DE COUVERCLE DE CULASSE M8X1,25-85-12-33
10	1706 K5 RP 1706 S8 + 1714 L2	01 TUYAUTERIE PRECATALYSEUR TR. PSA K419 01 EM:CATALYSEUR PSA ACCESSOIRES INCLUS - ET AGE >= 3
11	1731 QF RP 1738 62 + 1618 RT	01 SILENCIEUX CATALYSEUR TR. PSA K439 01 EM:CATALYSEUR PSA ACCESSOIRES INCLUS - ET AGE >= 3
12	1731 QC	01 FILTRE PARTICULES OCTO SQUARE TR. PSA F020
	1740 36	01 FAP OCTO SQUARE EST TR. PSA F020
	16 113 236 80	01 EM:FAP OCTO SQUARE PSA - ET AGE >= 3
14	1709 28	01 JOINT BRIDE ECHAPPEMENT
15	1713 74	01 COLLIER FIXATION ECHAPPEMENT DIAM 61

04/2010

Terminé

démarrer Service Box - Docume... 308 - T7F 1 17A80A - ...

Baccalauréat professionnel MAINTENANCE DES VEHICULES option A : VP	AP1706-MVVPT	Session 2017	DR
E2 - Analyse préparatoire à une intervention	Durée : 3h	Coefficient: 3	DR 10 / 14

NE RIEN ÉCRIRE DANS CETTE PARTIE

308 - T7F 1 16J60A - BOITIER SONDE TEMPERATURE ECHAPP - Windows Internet Explorer
 http://public.servicebox.peugeot.com/docapv/affiche.do?ref=T7F116J60A&refaff=T7F116J60A&idFct=FACT0512

05/11/15		BOITII
T7F 1 16J 60A		
02	1618 30 RP 1618 PG	01 01 CAPTEUR TEMPERATURE GAZ LONG 1250
03	1618 AQ RP 1618 RT	01 01 TUBE CAPTEUR PRESSION FAP
04	1618 Z9	01 CAPTEUR PRESSION DIFFERENTIELL
05	1618 AP	01 SUPPORT
06	1618 W4	01 SUPPORT
09	1618 94	01 SUPPORT
10	4E38 21	01 (MUL) AGRAFE 2T 5-5
11	1628 YL	02 (MUL) AGRAFE FAISCEAU ELECTRIQ
70	6555 N7 RP 16 106 959 80	03 01 (MUL) AGRAFE 6X12-0,7-4
72	6936 A0	02 ECROU EMBASE 6X100-6-10
73	6936 70 RP 4503 43	02 01 (MUL) ECROU A EMBASE 8X125-8-13
74	6973 27	02 (MUL) RIVET 6,4X12,5
75	6981 P4	04 (MUL) COLLIER DE SERRAGE 12,5 B6

Terminé

démarrer Service Box - Docume... Document1 - Microsof... 308 - T7F 1 16J60A - ...

NE RIEN ÉCRIRE DANS CETTE PARTIE

Question 29.



Question 30.



NE RIEN ÉCRIRE DANS CETTE PARTIE

Question 31.



NE RIEN ÉCRIRE DANS CETTE PARTIE

Question 32.



Lance jet d'eau baton



Exctincteur



Jerricane d'eau



Sac absorbant

Baccalauréat professionnel MAINTENANCE DES VEHICULES option A : VP	AP1706-MV/PPT	Session 2017	DR
E2 - Analyse préparatoire à une intervention	Durée : 3h	Coefficient: 3	DR 14 / 14